



Jeep®

JEEP® WRANGLER





# NECHTE

JEEP WRANGLER

# SVOBODU

WRANGLER UNLIMITED

# VLÁDNOUT

**TROCHU JINÝ HRDINA** – Jeep® Wrangler je postaven na bedrech 65leté tradice skutečné americké legendy. Přestože Wrangler neztrácí nic ze své pověstné průchodnosti terénem, nabízí zvýšené schopnosti a jízdní vlastnosti na silnicích. Je mnohem komplexnějším vozem. Současný Wrangler se vyznačuje zdokonalenou ovladatelností a kvalitou jízdy, zároveň k tomu přidává mimořádný komfort, tišší interiér a bezpečnostní výbavu na nejvyšší možné úrovni. Nenapodobitelný duch vozu Wrangler opírající se o robustnost a dobrodružství je nyní obsažen také v novém čtyřdveřovém provedení Wrangler Unlimited. Nabízí prostor pro pět cestujících, a je tudíž větším a prostornějším vozem. Stejně jako všechny předchozí generace tohoto modelu značky Jeep®, je také nový Wrangler připraven odvézt vás, doslova kamkoliv si budete přát. Třeba na nepřístupná místa, kde se tato legenda zrodila a kde začíná pravé dobrodružství.

Jeep® Wrangler Unlimited Rubicon v barvě Red Rock Crystal Pearl.



- ÚVOD – 2
- TERÉNNÍ SCHOPNOSTI – 6
- TECHNIKA – 8
- OTEVŘENÝ VŮZ – 10
- RUBICON & UNLIMITED RUBICON – 14
- SAHARA & UNLIMITED SAHARA – 18
- SPORT & UNLIMITED SPORT – 22
- AUDIO & VIDEO – 26
- PŘÍZPŮSOBIVOST – 28
- BARVY EXTERIÉRU A INTERIÉRU – 29
- TECHNICKÉ ÚDAJE JEEP® WRANGLER – 30
- TECHNICKÉ ÚDAJE JEEP® WRANGLER UNLIMITED – 31





# KRÁTKÝ A DLOUHÝ

## wrangler

**CO JE KRÁTKÉ, TO JE OBRATNÉ** – Ikona vozů značky Jeep® pro 21. století je výraznější. Wrangler je vyšší, silnější a tvrdší, ovšem s nezměněnou chutí po dobrodružství.



## wrangler unlimited

**JE ČAS NA NĚCO DELŠÍHO** – Ti, kteří potřebují více než jen dvoje dveře, již nemají žádnou výmluvu. Verze Unlimited je delší, komfortnější, a tím schopnější pro převoz pěti osob.



## ZDOKONALENÍ NEJLEPŠÍHO<sup>(1)</sup>:

Robustnější nápravy a ústrojí pohonu  
Větší světlá výška  
Větší dráhy odpružení  
Více bezpečnostní výbavy než kdy předtím  
Více výbavy na přání  
Větší kola a pneumatiky na všech modelech  
Zdokonalené audiosystémy  
Více VÝKONU a točivého momentu  
Snížená spotřeba paliva

Nový Wrangler byl **TESTOVÁN** na vzdálenost více než 240 000 kilometrů, **NA SILNICÍCH I MIMO NĚ**, k prověření kvality a trvanlivosti.

Zcela nový čtyřválcový turbo-dieselský **2,8 L 16V** se vstříkáním Common-Rail má nejvyšší výkon 130 kW při 3800 min<sup>-1</sup> a točivý moment 410 N.m mezi 2000 a 2600 min<sup>-1</sup>.



Na přání **ELEKTRONICKY ODPOJITELNÝ STABILIZÁTOR PŘEDNÍ NÁPRAVY<sup>(2)</sup>** umožňuje v extrémních podmínkách větší křížení předních kol s maximálním kopírováním terénu.

Vpřed **SKLOPNÉ ČELNÍ SKLO** nabízí ničím nerušený výhled při jízdě v terénu.

Na přání je k dispozici trojdílná pevná střeška **FREEDOM TOP™** s odnímatelnými střešními panely nabízející více ochrany i možnost jízdy s volným nebem nad hlavou.



Standardní výbavou je systém **SENTRY KEY®** zajišťující potřebnou míru zabezpečení.

**ZAVAZADLOVÝ PROSTOR** modelu Unlimited je **TĚMĚŘ DVOJNÁSOBNÝ<sup>(1)</sup>**.

Konstrukce s karoserií na **NOSNÉM RÁMU** je pevnější a trvanlivější.

Poznámka pro všechny surfaře: Wrangler úspěšně prošel **TESTY KOROZE** na základě simulací prověrek trvanlivosti na 10 let/160 934 km.

**OCHRANA PODVOZKU** je standardní výbavou všech modelů. Obsahuje například 2,5mm plech chránící zvětšenou palivovou nádrž umístěnou pod vozem.

**TUHÁ PŘEDNÍ I ZADNÍ NÁPRAVA** s plnicí a vypouštěcí zátkou pro snazší údržbu jak v terénu, tak v servisu.

Bezrámové nebo na přání dodávané plnohodnotné **VYJÍMATELNÉ DVEŘE** umožňují ničím nerušenou jízdu s volným prostorem vedle sebe, stejně tak jako komfort díky velkým odkládacím kapsám.

**PROTIPROKLUZOVÝ SYSTÉM VŠECH 4 KOL** včetně závěrů diferenciálů přední i zadní nápravy dodávají agresivnější a déle trvající brzdny účinek při režimu 4WD 4LO.

<sup>(1)</sup> Ve srovnání s modelem Wrangler 2006.

<sup>(2)</sup> Standard na modelu Wrangler Rubicon; později na přání dostupný také pro ostatní modely.





# ZCELA NOVÝ KRÁL VŠECH KOPCŮ



## MIMOŘÁDNÁ KŘÍŽENÍ

V režimu 4WD 4LO stačí jediným stiskem tlačítka odpojit přední stabilizátor a rázem se dosáhne extrémní křížení nápravy.



## ZCELA NOVÝ TURBODIESEL

Čtyřválcový motor o objemu 2,8 litru vybavený přímým vstříkáním paliva Common-Rail Diesel (CRD) má zcela nově vyvinutý blok, který je kratší, lehčí, spolehlivější.

Jeep, Wrangler Unlimited Rubicon v barvě Black.

**TYPICKÝ WRANGLER** – Přes 65 let provozu a testů ve všech koutech světa vyústilo v dokonalý stroj, který je schopen odvézt vás, kamkoliv si jen budete přát.



Obvykle bývá těžké překonat to nejlepší, co v daném oboru existuje. My se nespolehnáme pouze na naši slávu, spolehnáme se především na testování. Vyrobili jsme největší a nejrobustnější Wrangler, který byl kdy k vidění. Neúnavně jsme jeho prototypy testovali na nejnáročnějších terénních tratích a nejhrošších cestách po celém světě. Samozřejmě, že jsme se přitom opírali o tradici značky Jeep®, která je zavazující. Toto je přístup, s nímž jsme Wrangler vyvíjeli: překonat vše, co bylo dosud, a posunout hranice možného na zcela novou úroveň. Pouze ty nejlepší a nejpevnější komponenty přežily naše testování. Jeden příklad za všechny:

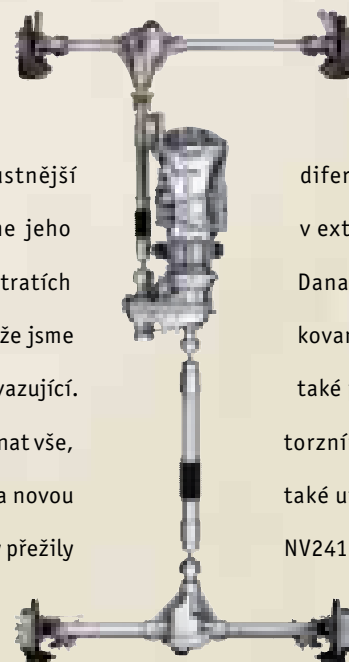

Závěry diferenciálů přední a zadní nápravy Tru-Lok® použité u modelů Rubicon mají elektrické ovládací solenoidy uložené v těle diferenciálu, tím jsou chráněné před poškozením v extrémním terénu. Další generace tuhé zadní nápravy Dana 44 má díky použití větších ozubených kol a unifikovaných ložisek mnohem delší životnost. Zesíleny byly také polonápravy tak, aby se účinně vyrovnaly s většími torzními silami, které na ně působí. Zdokonaleno bylo také utěsnění všech dílů pohonu všech kol, diferenciály NV241 G11 a NV241 OR jsou uzavřené osmnácti namísto původními devíti šrouby.



# DRSNÁ TECHNIKA JE JEŠTĚ ROBUSTNĚJŠÍ

## 1. PŘEDNÍ ODPOJITELNÝ STABILIZÁTOR<sup>(1)</sup> –

Při jízdě rychlostí menší než 29 km/h a zařazeném redukováném převodu 4WD 4L0 lze stiskem tlačítka odpojit zkrutný stabilizátor přední nápravy. To umožňuje zvětšit dráhu odpružení o 28 % u typu Wrangler a o 33 % u typu Wrangler Unlimited (standardní výbava modelů Rubicon).

**2. ODOLNÉ A TICHÉ PNEUMATIKY** – Pro nový Wrangler vyvinul Goodyear pneumatiky s technologií SilentArmor™, která je tvořena integrovaným pásem z materiálu KEVLAR®. Tím je dosaženo zvýšení odolnosti pneumatiky pro použití v terénu a zároveň snížení její hlučnosti při jízdě na kvalitních silnicích (standard u modelů Rubicon a Sahara).

## 3. POKOHLNĚJŠÍ JÍZDA NA KAŽDÉM POVRCHU –

Pružiny mají delší dráhu pružení a zajišťují pohodlnější jízdu jak v terénu, tak na kvalitních silnicích.

**4. ROBUSTNÍ HEAVY-DUTY ODPRUŽENÍ** – Pevné nápravy s podélnými ustavujícími rameny, vinutými pružinami, zkrutnými stabilizátory, tlumičem řízení a plynovými tlumiči absorbují většinu rázů útočících na podvozek.

## 5. KONCEPCE S NOSNÝM RÁMEM –

Pro zajištění dostatečné pevnosti, síly a dlouhé životnosti byla použita koncepce s nosným rámem, na němž je připevněna karoserie. V ohybu byla zvýšena tuhost rámu o 100 %, v krutu o 50 %.<sup>(2)</sup>

**6. PŘESNÉ ŘÍZENÍ** – Wrangler je vybaven novým řízením s kulíčkovým oběhem. Jedná se o robustní systém zajišťující ve spojení s tuhou přední nápravou mimořádnou pevnost celého ústrojí. To je přínosem přesnosti i malého průměru otáčení.

**7. COMMAND-TRAC®** – Nová rozvodovka NV241 druhé generace je účinnější, tišší a pevnější než předchozí používaná NV231. Rozvodovka má více zpevňujících žebér a zároveň pevnější skříň. Ta je tvořena třemi namísto pěti dílů, čímž se zároveň omezuje riziko úniku oleje. Pro zvýšení strukturální pevnosti je použito na spojení skříňe 18 šroubů (namísto předchozích 9). Toto řešení přináší také účinnější těsnění skříňe (standard na modelech Sahara a Sport).

<sup>(1)</sup> Později dostupné na přání také pro verze Sahara a Sport.

<sup>(2)</sup> Ve srovnání s modelem Wrangler 2006.

POZNÁMKA: Zobrazen Wrangler Unlimited Rubicon.

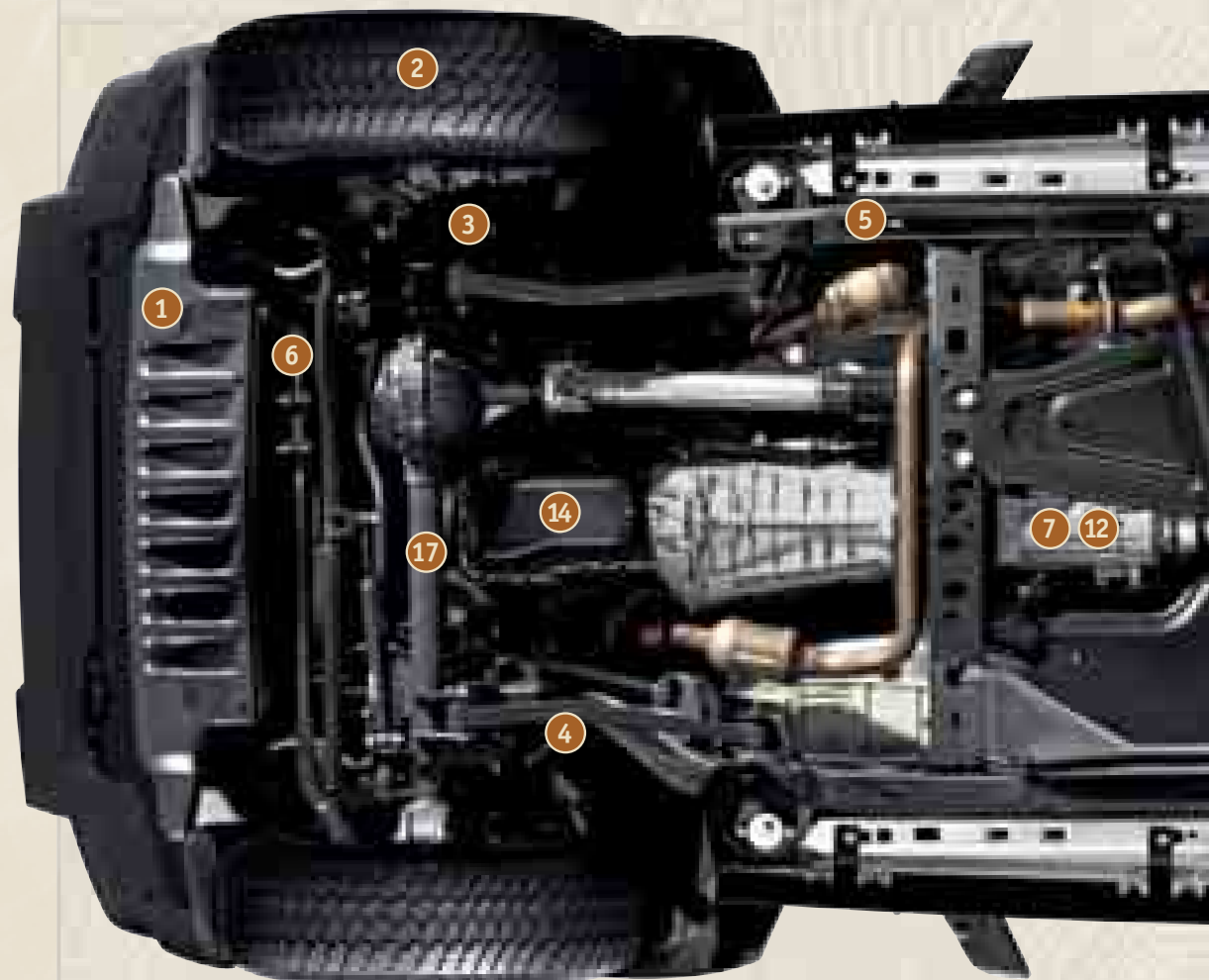



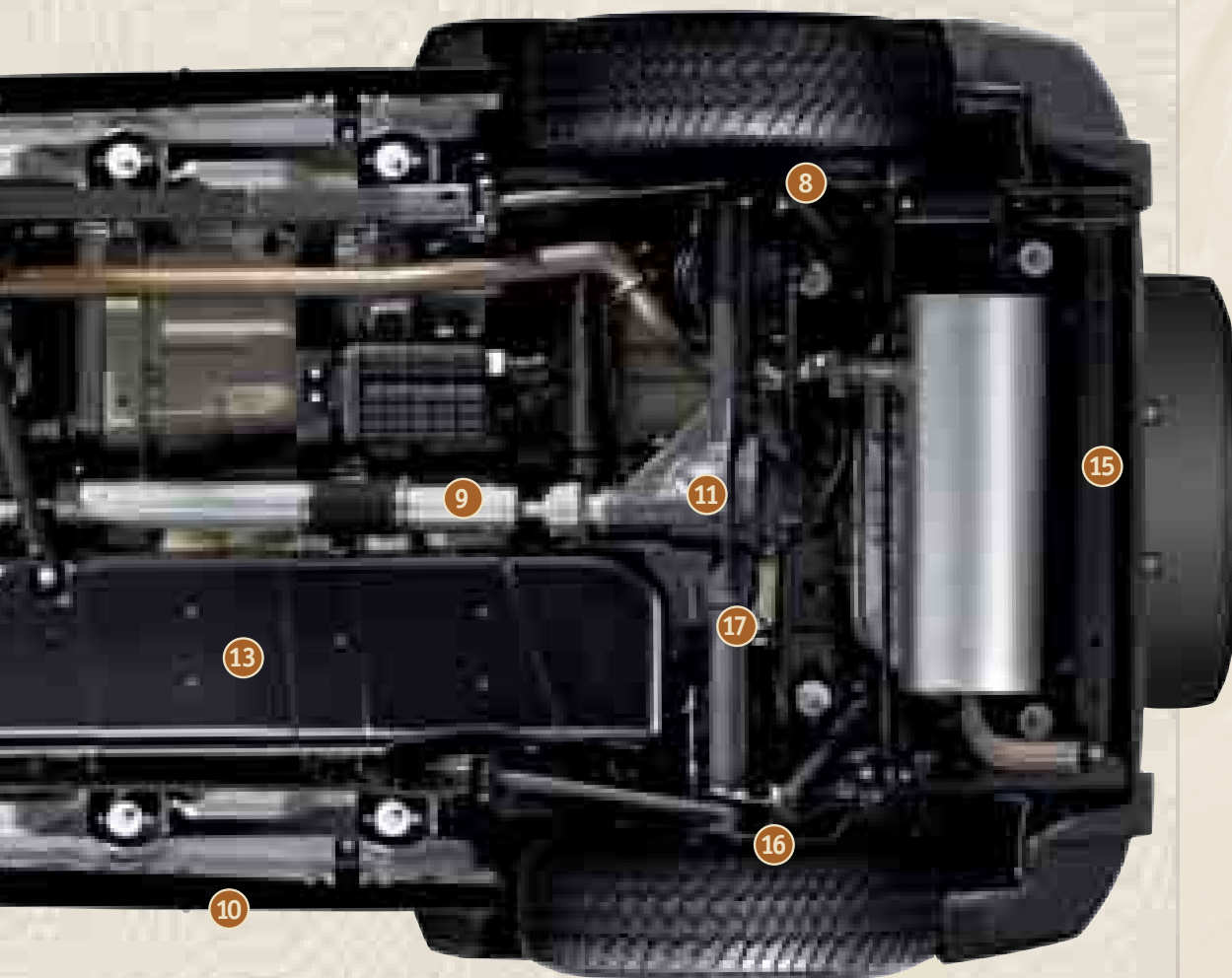

#### 8. NASTAVITELNÉ JEDNOPLÁŠŤOVÉ TLUMIČE

– Tlumiče jsou vybaveny ventily s technologií LST (Low-Speed Tunable), které mění svoji charakteristiku při nízkých rychlostech v terénu a tím zajišťují větší cit v řízení, zatímco tužší nastavení při rychlejší jízdě je zárukou potřebné jistoty.

**9. HNACÍ HŘÍDELE** – Hřídele jsou tišší díky vyšší tuhosti a dokonalejšímu vyvážení.

**10. OCHRANA PRAHŮ** – Extrémně pevné ochranné rámy účinně chrání podvozek při jízdě v kamenitém terénu (standard u modelu Rubicon).

**11. TRU-LOK™** – Elektronický závěr předního a zadního diferenciálu zajišťuje optimální rozdělení síly mezi pravou a levou stranu vozu, a tím i prvotřídní trakci. Ovladači na přístrojové desce lze přitom uzavřít diferenciál buď pouze na zadní nápravě, nebo na obou (standard u modelu Rubicon).

**12. ROZVODOVKA ROCK-TRAC®** – Redukovaný převod s poměrem 4:1 je zárukou citlivého ovládnutí i při velmi nízkých rychlostech. Předností je také mimořádná síla vozu, která je k dispozici na všech kolech (standard pro model Rubicon).

**13. OCHRANA PODVOZKU** – Spodní část vozu včetně palivové nádrže, rozvodovky a samočinné převodovky je chráněna ocelovým plátem, který odolává při kontaktu s balvany a kameny.

**14. DVOUDÍLNÁ OLEJOVÁ VANA** – Vana motoru je dvoudílná. Zatímco ocelová spodní část je pevná a odolá případným nárazům kamenů, chráněná výše umístěná část je hliníková pro snížení hmotnosti a pohlcení vibrací.

**15. TAŽNÁ SÍLA** – Wrangler Unlimited byl navržen tak, aby mohl táhnout přívěsy s hmotností až 3500 kg.

#### 16. BRZDOVÁ SOUSTAVA PRO TERÉN

**A SILNICI** – Brzdový systém vozu je standardně vybaven systémem ABS se čtyřmi kotoučovými brzdami. Při brzdění v terénu zejména s kluzkým podkladem je aktivován speciální program ABS s unikátní kalibrací Jeep® 4WD, který nechává kola déle zablokovaná, což zlepšuje na těchto površích brzděnou schopnost a zkracuje brzdovou dráhu (standard u všech vozů Wrangler).

#### 17. DALŠÍ GENERACE ROBUSTNÍCH PEVNÝCH

**NÁPRAV DANA 44** – Životnost, stejně jako dráha propružení, je zvýšena použitím těžších poloos, větších ložisek a optimálnějšího uložení. Uchyacení nad osou otáčení omezuje vznikající rušivé síly a tím zajišťuje tišší a jemnější provoz, ale zároveň také vyšší světlou výšku (standard u modelu Rubicon).



Jeep® Wrangler Unlimited Sahara s originálním tažným zařízením Mopar.



# JEDINÝM OMEZENÍM JE OBLOHA

## SOFT TOP A/NEBO PŘÍZPŮSOBIVÝ HARD TOP

Plátěná střecha Sunrider® Soft Top dokáže velmi rychle zakrýt prostor pro posádku nebo jej odkrýt pro sluneční paprsky bez toho, aby bylo nutné skládat celou střechu. Otevření je přitom skutečně velkorysé. V modelu Wrangler<sup>(1)</sup> dochází k odkrývání plochy o rozměrech 140x76 cm, zatímco v typu Wrangler Unlimited má tato plocha rozměry 140x152 cm (odkrývá též prostor nad cestujícími ve druhé řadě). Všechny plátěné střechy jsou trojvrstvé a vyrobené z unikátní tkaniny používané v námořnictví. Ta účinně izoluje posádku od hluku silnice i větru. Plátěné skládací střechy se snadno ovládají, a to jak pro natažení, tak složení. Pro další zvýšení komfortu je v programu originálního příslušenství Mopar k dispozici také úložný vak pro vyjímatelná plastová okna.

Nově jsme připravili modulární trojdílnou pevnou střechu Freedom Top™, která nabízí dosud nevídané možnosti přizpůsobení. Pro usnadnění manipulace a uskladnění je možná pevnou střechu rozdělit na tři samostatné díly. Bez dvojice předních panelů je nyní možné zadní díl pevné střechy z vozu pohodlně sejmut a uskladnit za asistence pouze dvou osob.



## VPŘED SKLOPNÉ ČELNÍ SKLO

Je možné jej sklopit<sup>(2)</sup> jako v původním voze Jeep, nyní je ale uchyceno na jediném centrálním pantu a je zakulacené kvůli lepší aerodynamice a snížení hlučnosti.

## OCHRANNÝ RÁM S INTEGROVANÝMI REPRODUKTORY

Reproduktory s průměrem 16,5 cm jsou větší než u předchůdce. Samozřejmě, že se dokáží vypořádat se všemi nástrahami počasí.

## BALÍČEK KOMFORTNÍCH PRVKŮ

Elektricky ovládaná boční okna, centrální zamykání a systém automatického odemykání (volitelné pouze pro celokovové dveře) – to vše je obsaženo v balíčku komfortních prvků.

<sup>(1)</sup> Pro Wrangler 2dv. bude k dispozici později.

<sup>(2)</sup> Pro správné zacházení se sklopným čelním sklem, sundávání střechy či dveří si důkladně přečtěte návod k obsluze. Sklopené čelní okno a sejmuté dveře jsou určeny pouze pro jízdu v terénu. Bezpečně uchyťte každý náklad.

Pro skutečné dobrodružství je možné střechu modelu Wrangler konfigurovat do 60 možných kombinací, u modelu Wrangler Unlimited je toto číslo ještě vyšší: 128. Jedná se o různé kombinace střech Sunrider® Soft Top, trojdílné pevné střechy Freedom Top™, odnímatelných celokovových nebo půlených dveří či sklopného čelního skla.









# PŘELEZE KAŽDÝ BALVAN

**NEJSCHOPNĚJŠÍ** – Rubicon je nekompromisní, je připraven pro ničím neomezené dobrodružství ve všech typech terénu. Včetně toho nejtěžšího. Nový Rubicon je vyšší, drsnější, silnější, pevnější a schopnější k tomu, aby šel přímo na věc. A to nejlepší ze všeho: je krytý tovární zárukou.<sup>(1)</sup>

V terénu nejschopnější automobil značky Jeep<sup>®</sup> je ještě lepší. Mnohem lepší. Přední i zadní diferenciály Tru-Lok<sup>®</sup> disponují elektronicky ovládanými závěry. Jedná se o jednodušší řešení, jehož přínosem je zvýšená spolehlivost. Odpojitelný stabilizátor přední nápravy je standardem radikálního provedení Rubicon, který tak tvoří zcela samostatnou kategorii terénních vozů. Při zařazené redukci a rychlosti nižší než 29 km/h lze přední stabilizátor odpojit jediným

tlačítkem. Tento úkon umožní zvětšení dráhy pro pružení o nesuktečných 28 procent než u předchozí generace vozu Wrangler (v relacích vozu Wrangler je odpružení doslova obrovské!). Díky tomu je Wrangler Rubicon schopen v terénu překonat mnohé speciálně upravené vozy. Jedno snadné přepnutí pro řidiče učiní obrovský krok pro svobodu v terénu. Pro mimořádné terénní schopnosti proto určitě zvolte Wrangler Rubicon nebo Wrangler Unlimited Rubicon.



**ODLITEK.** Přední a zadní výstupní hřídele jsou s rozvodkou Rock-Trac<sup>®</sup> s integrovanou redukcí spojené homokinetickými klouby, které zajišťují jemnější funkci na všech druhách povrchu a zároveň celý díl zpevňují.



**DOKONALÁ VÝBAVA.** Rubicon se vyznačuje velkorysími nájezdovými úhly, stejně jako úhlem přechodu či příkladnou světlou výškou. Jeho technika obsahuje dvojici tuhých náprav, závěry všech tří diferenciálů, redukční převodovku s poměrem 4:1, vysoké pneumatiky a ochranu podvozku pomocí ocelových plátů. Extrémně pevné ochranné lišty prahů jsou namontovány přímo na nosném rámu, aby chránily spodní část vozu při jízdě přes velké kameny. Přesto ale nezapomeňte při projíždění extrémního terénu dbát na instrukce a disponovat potřebným vybavením.

## RUBICON & UNLIMITED RUBICON

**STANDARD:** motor 2,8 l DOHC 4válec Common-Rail Diesel • pohon všech kol Rock-Trac • elektronicky uzavíratelný přední i zadní diferenciál Tru-Lok • vyvážené pevné nápravy vpředu a vzadu • elektronicky odpojitelný stabilizátor přední nápravy stabilizační systém ESP s režimem proti převrácení vozu ERM • protiblokovací systém ABS a kotoučové brzdy na všech kolech • jednoplášťové tlumiče s LST ventilem měnícím tuhost podle rychlosti • plátěná skládací střecha Soft Top • vyjímatelné bezrámové dveře s výsuvnými okny • robustní ochrany prahů • pneumatiky Good-year Wrangler<sup>®</sup> • disky kol z lehkých slitin 17" • AM/FM rádio, přehrávač CD/DVD a vstup externího zvuku • středová konzola s držáky nápojů, odkládací přihrádkou a loketní opěrkou • mlhovky • čalounění tkaninou YES Essentials<sup>®</sup> • kůží čalouněný volant s ovládáním tempomatu • reprosoustava  $\infty$ Infinity<sup>®</sup> se zesilovačem o výkonu 368 Wattů

**NA PŘÁNÍ:** klimatizace • v předních sedadlech integrované boční airbagy • pevná střecha Freedom Top<sup>™</sup> • plátěná střecha Sunrider<sup>®</sup> (k dispozici později) • multimediální systém s navigací CD/DVD/MP3 přehrávačem, rádiem a pevným diskem s kapacitou 20 GB • zatemnění zadních oken s UV filtrem

<sup>(1)</sup> Informujte se u prodejce na omezení platnosti záruky. Neobsahuje díly běžného opotřebení a údržby.

<sup>(2)</sup> Pro Wrangler 2dv. bude k dispozici později.









**NOBLESNÍ ZVÍŘE.** Pětimístný Unlimited Rubicon převez vás i vaše přátele (nebo rodinu) kamennými lomy, lesními stezkami i přes nejvyšší hory, kde se budete hlavami dotýkat samotného nebe. Doveze vás na místa, která není možné popsat slovy a obraz je nedokáže vystihnout v celé jejich kráse. Každý si zaslouží zkušenost s jízdou automobilem Jeep® Wrangler Unlimited Rubicon.

**UVÁŽLIVĚ A POMALU.** Rubicon má celkový převod fantastických 73,3:1 – díky tomu se může kontrolovaně pohybovat rychlostí 0,5 km/h do kopce i z kopce. Standardní výbavou všech modelů Wrangler je stabilizační systém ESP, jehož součástí je také protipokluzový program ABS s unikátní Jeep® kalibrací. Tento elektronický systém je speciálně naladěn pro provoz v režimu 4WD 4L0. V případě přejezdu velkých nerovností, při nichž dochází ke značnému propružení kol, jsou zásahy brzdové soustavy intenzivnější a trvají delší čas než v případě fungování v běžné situaci. Je-li pro vás kontrola ovládání vašeho vozu prioritou, zvolte Rubicon nebo Unlimited Rubicon.

**NAVRŽEN, ABY VYDRŽEL.** Blatníky jsou vyrobené z polystyrenu a polyuretanu, které jsou odolné při nárazech a zároveň nejsou náchylné ke korozi.



**TECHNOLOGIE SILENTARMOR™.** Nové pneumatiky Goodyear Wrangler pro silnici i terén mají běhoun vyztužený vrstvou KEVLAR®, která zvyšuje odolnost proti prozaření a snižuje hlučnost. Bočnice pneumatik jsou vyrobené technologií Durawall™ omezující riziko defektů, proříznutí pneumatiky, ale také poškození ráfků.

Jeep® Unlimited Rubicon zobrazen v barvě Steel Blue Metallic je vybaven originálním příslušenstvím Mopar v podobě plátěné střechy nad prostorem pro zavazadla, matně černými nášlapy a černými ochrannými koncovými svítilnami.

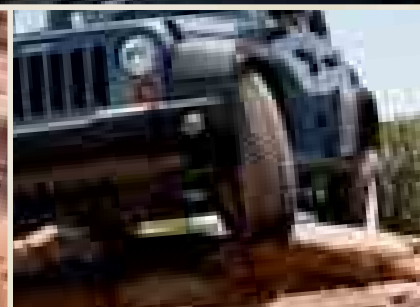



# DO TERÉNU V KOMFORTU

USKUTEČŇOVÁNÍ SNŮ NA CESTÁCH CELÉHO SVĚTA – Sahara je navržena pro ty, kteří hledají to nejlepší ze dvou světů. Tedy jak terénní schopnosti, tak komfort. Jestliže tedy požadujete komplexní zážitky ze světa 4x4 při otevřené střeše nad hlavou a přitom nechcete dělat kompromisy při běžných jízdách například do zaměstnání, Sahara promění vaše sny ve skutečnost.

S vozem Jeep® Wrangler Sahara budete okolí vidět a slyšet tak, jak ostatní nemohou – s příjemnou dávkou stylu. Sahara přichází vybavena všemi prvky, které požadujete a potřebujete. Jedná se například o blatníky v barvě vozu či čalounění sedadel tkaninou YES Essentials, která je antistatická, oděru odolná, voděvzdorná a snadno se čistí. Samozřejmostí je také klimatizace, trubkové boční nášlapy či premiový audiosystém ∞Infinity®. U dvoudveřového provedení je zajištěn

pohodlný přístup na zadní místa sklopnými předními sedadly, která se při odklopení samočinně posunou vpřed. Na přání jsou pro model Sahara k dispozici boční airbagy<sup>(1)</sup> integrované v bočnicích předních sedadel, trojdielná pevná střecha Freedom Top™, balíček výbavy Dual-Top a skupina komfortních prvků obsahující například centrální zamykání a systém automatického odemykání. Když jsou pro vás komfort a pohodlí stejně důležité jako terénní schopnosti, zvolte model Sahara.



**BUĎTE V ČISTOTĚ.** Když máte sedadla čalouněná tkaninou YES Essentials®, nemusíte mít strach z bláta nebo pacek vašeho psa. Tato tkanina, která je používána exkluzivně ve vozech skupiny Chrysler Group, je vysoce odolná vůči oděru, nepohlcuje pachy, voděodolná a antistatická.

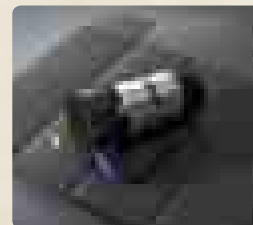

**PRO DOKONALÝ VÝHLED.** Látkou čalouněná sedadla jsou nyní na straně řidiče standardně vybavena nastavováním ve čtyřech směrech. Pomocí páky umístěné na vnější straně sedadla je možné zvýšit jeho polohu skoro o 5 cm.

<sup>(1)</sup> Vždy používejte bezpečnostní pásy. Děti mladší 12 let musí vždy sedět na zadních sedadlech a používat dětskou sedačku a bezpečnostní pásy odpovídající jejich věku a velikosti.

<sup>(2)</sup> Pro Wrangler 2dv. bude k dispozici později.

<sup>(3)</sup> Pro Wrangler Sahara a Sport bude k dispozici později.

## SAHARA & UNLIMITED SAHARA

**STANDARD:** motor 2,8 l DOHC 4válec Common-Rail Diesel • pohon všech kol Command-Trac® • vyvážené pevné nápravy vpředu a vzadu • pětiprvkové odpružení vinutými pružinami • jednopláškové tlumiče s LST ventilem měnícím tuhost podle rychlosti • plátěná skládací střecha Soft Top • klimatizace • stabilizační systém ESP s režimem proti převrácení vozu ERM • protiblokovací systém ABS a kotoučové brzdy na všech kolech • vyjímatelné celokovové dveře s výsuvnými okny • trubkové boční nášlapy • tažná oka vpředu i vzadu • mlhovky • čalounění tkaninou YES Essentials® • kůží čalouněný volant s ovládáním tempomatu • imobilizér Sentry Key® • pneumatiky Goodyear Wrangler Silent Armor™ • disky kol z lehkých slitin 17" • AM/FM rádio, přehrávač CD/DVD a vstup externího zvuku • audiosystém ∞Infinity se sedmi reproduktory a zesilovačem o výkonu 368 W • středová konzola s držáky nápojů, odkládací přihrádkou a loketní opěrku

**NA PŘÁNÍ:** v předních sedadlech integrované boční airbagy • pevná střecha Freedom Top™ • plátěná střecha<sup>(2)</sup> Sunrider® • elektronicky odpojitelný přední stabilizátor<sup>(3)</sup> • disky kol z lehkých slitin 18" pro silnici i terén s rozměry 255/70 R 18 • multimediální systém s navigací CD/DVD/MP3 přehrávačem, rádiem a pevným diskem s kapacitou 20 GB

Jeep® Wrangler Unlimited Sahara  
v barvě Jeep® Green Metallic.





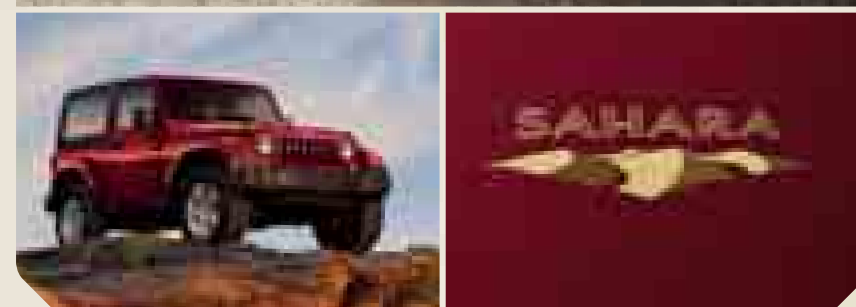

OCHRANNÁ BEZPEČNOSTNÍ KLEČ  
VYROBENÁ Z VYSOKOPEVNOSTNÍ OCELI

POKROKOVÉ VÍCESTUPŇOVÉ  
ČELNÍ AIRBAGY<sup>(1)</sup>



BOČNÍ AIRBAGY<sup>(1)</sup>  
UMÍSTĚNÉ V BOČNÍCH  
PŘEDNÍCH SEDADEL (NA PŘÁNÍ)

ENERGII ABSORBUJÍCÍ PŘEDNÍ  
ČÁSTI PODÉLNÝCH NOSNÍKŮ

**ELEKTRICKÁ OKNA PRO VÁŠ DRAHOCENNÝ NÁKLAD.** Psi milují otevřenou volnost, kterou Wrangler přináší. Nyní můžete díky elektricky ovládaným bočním oknům přesně určit, kolik této volnosti dostanou (volitelné elektrické ovládání oken je k dispozici v kombinaci s centrálním zamykáním a samočinným odemykáním v balení komfortních prvků).

**NAVRŽEN PRO ŽIVOT.** Provedení Unlimited Sahara má nadstandardní prostor pro vaše přátele a jejich vybavení. Má uzamykatelnou odkládací schránku a středovou konzolu. Boční nášlapy modelu Sahara zlepšují aerodynamiku a díky své povrchové úpravě dodávají vozu robustnost, styl a zároveň také pohodlí. Bezpečně zajistíte váš náklad.

**VÝBAVA, KTEROU CHCETE A POTŘEBUJETE.** Verze Sahara je vybavena prémiovými přístroji, které kromě jiného obsahují kompas a palubní počítač zobrazující údaje o vnější teplotě, průměrné spotřebě paliva, dojezdu na palivo v nádrži a času jízdy. Do rychlosti 8 km/h je možné brodit až do hloubky 762 mm, nad 16 km/h je možné projíždět vodou s hloubkou 483 mm.

<sup>(1)</sup> Vždy používejte bezpečnostní pásy. Děti mladší 12 let musí vždy sedět na zadních sedadlech a používat dětskou sedačku a bezpečnostní pásy odpovídající jejich věku a velikosti.

Jeep® Wrangler Unlimited Sahara  
v barvě Bright Silver Metallic.



# VOLÁNÍ DOBRODRUŽSTVÍ

**ZVÝRAZNĚNÍ VAŠÍ INDIVIDUALITY** – Wrangler Sport je ztělesněním filozofie značky Jeep® v její nejryzejší podobě. Je vstupní branou do světa zábavy a svobody rodiny Jeep®. Jedná se o otevřený vůz s pohonem všech kol, který dokáže dokonale vyhovět vašim osobním nárokům. Poznejte sami sebe ve voze Wrangler Sport.

Jakmile se s vozem Wrangler Sport projedete, okamžitě zjistíte, jaké je to stát se členem komunity Jeep® a zažít ono ojedinělé pojetí svobody. Jedná se o svobodu objevování nezapadlejších koutů přírody, ale také části sama sebe. Standardně dodávanou plátěnou střechu můžete nechat staženou při mírném letním dešti a zažijete ojedinělou motoristickou zkušenost. To platí také pro pevnou střechu Freedom

Top™ nebo střechu Sunrider<sup>(1)</sup>. Na druhou stranu se na dálnici můžete opřít o sílu výkonného čtyřválcce 2,8 litru Common-Rail Diesel. Jistotou při cestách kamkoliv dodává pohon všech kol Command-Trac®. Přizpůsobivost vozu jako takového je dále zajištěna možností připojení MP3 přehrávače do standardního audiosystému vozu tvořeného rádiem a přehrávačem CD. Dodejte si volnosti s vozem Wrangler Sport.



**VÍCE SÍLY K POHYBU.** Novým zdrojem síly určeným pro všechny verze je šestiválec 3,8 litru s výkonem 146 kW.

**JEĎTE KAMKOLIV, DĚLEJTE COKOLIV** v modelu Sport – Můžete za sebou táhnout vybavení o hmotnosti až 2000 kg, Wrangler Unlimited Sport utáhne až 3500 kg nákladu (samozřejmě při vybavení potřebnou výstrojí).



## SPORT & UNLIMITED SPORT

**STANDARD:** motor 2,8 l DOHC 4válec Common-Rail Diesel • pohon všech kol Command-Trac

- vyvážené pevné nápravy vpředu a vzadu
- pětiprvkové odpružení vinutými pružinami
- jednovrstevné tlumiče s LST ventilem měnícím tuhost podle rychlosti
- plátěná skládací střecha
- vyjímatelné bezrámové dveře
- blatníky provedené v černé barvě
- vyjímatelné koberce a zátky v podlaze pro možnost vymývání interiéru
- vpřed sklopné čelní sklo
- protiprokluzový systém
- stabilizační systém ESP s režimem proti převrácení vozu ERM
- protiblokovací systém ABS a kotoučové brzdy na všech kolech
- halogenové světlomety
- klimatizace
- imobilizér Sentry Key®
- zabezpečený prostor v zádi vozu
- AM/FM rádio, přehrávač CD/DVD a vstup externího zvuku
- pneumatiky Bridgestone Dueler
- ocelové disky kol 16" • sklopná a vyjímatelná zadní sedadla<sup>(2)</sup>

**NA PŘÁNÍ:** vyjímatelné plnohodnotné dveře

- pevná střecha Freedom Top™
- plátěná střecha Sunrider®
- plnohodnotná středová konzola
- koberce vpředu
- AM/FM rádio, přehrávač CD/DVD s měničem pro 6 disků a vstup externího zvuku
- multimediální systém s navigací CD/DVD/MP3 přehrávačem, rádiem a pevným diskem s kapacitou 20 GB
- zatmavení zadních oken s UV filtrem

<sup>(1)</sup> Pro Wrangler 2dv. bude k dispozici později.

<sup>(2)</sup> Sklopná a vyjímatelná zadní sedadla jsou vybavena 2dveřovou verze. 4dveřové modely mají dělená 60:40 a sklopná zadní sedadla.









**NEJTÍŠÍ A NEJKOMFORTNĚJŠÍ WRANGLER VŠECH DOB.** Mnoho zdokonalení modelu Sport přineslo o 20 procent snížený vnitřní hluk ve srovnání s předchozí generací vozu Wrangler. Nové pěti-prvkové uložení nápravy a odpružení vinutými pružinami stejně jako o 32 cm delší rozvor (oproti modelu '06) vozu Unlimited Sport zajistily zvýšení komfortu a prostoru pro cestující vzadu.

**DRIVE-BY-WIRE.** Elektronický plynový pedál ETC je přínosem jemnějšího ovládní motoru zejména při zařazeném redukovaném převodu (je-li jím vůz vybaven). Elektronický plynový pedál má speciální kalibraci pro jízdu v terénu, kde usnadní průjezd nebezpečným povrchem či kamennou cestou. V těchto rozličných podmínkách je potřeba, aby automobil rozdílně, ale pohotově reagoval.

**VÝJIMEČNÝ V KAŽDÉM DETAILU.** Na přání lze do modelu Sport objednat výkonný audiosystém s CD/DVD měničem, externím vstupem zvuku a šesti reproduktory ∞Infinity®. U vozu Wrangler vybaveného šestiválcem 3,8 litru s výkonem 146 kW je standardem 6stupňová manuální převodovka, která dokáže využít vysoký točivý moment motoru dosahovaný při 3400 min<sup>-1</sup>. Zcela nový čtyřválcový turbodiesel 2,8 CRD disponuje v případě spojení se samočinnou převodovkou 400 N.m.

**Nahoře vpravo:** Wrangler Unlimited Sport s látkovým čalouněním (dostupné také ve 2dveřovém modelu). **Vpravo:** Prostorná středová konzola obsahuje dvojici držáků nápojů, odkládací prostor a loketní opěrku (standard se samočinnou převodovkou). Náklad je potřeba pečlivě uložit. **Vpravo uprostřed:** Stereo audiosystém s AM/FM rádiem, měničem na 6 CD/DVD a vstupem pro externí zdroj zvuku je k dispozici na přání. **Zcela vpravo:** Tvary vozu Wrangler jsou dány jeho funkcí, typické jsou kulaté světlomety, maska chladiče se sedmi štěrbinami a odkrytá tažná oka.



Jeep Wrangler Sport v barvě Black.



# TENTO SYSTÉM ZNÍ

**ZVYŠTE HLASITOST** – Majitelé vozu Wrangler přirozeně očekávají mimořádné schopnosti, a to jak v terénu, tak v otázkách audiosystémů. Proto nabízíme vysoce kvalitní zvukový projev. Zdokonalili jsme každou součást zvukové aparatury nového modelu Wrangler pro ještě větší potěšení z reprodukované hudby.

Audiosystém vozu Wrangler je celkově zdokonalen. Má nejen nové reproduktory, ale zároveň zdokonalené uchycení a zejména umístění pro optimální podání produkovaného zvuku. Všechny verze mají nové rádio standardu NTG4 se vstupy pro MPS a MP3 a šesti reproduktory. Dvojice výškových reproduktorů má průměr 22 mm a je umístěná v ideálním místě na krajích přístrojové desky. Čtveřice celopásmových reproduktorů s průměrem 16,5 mm je umístěna po dvou v přístrojové desce a střešním ochranném rámu.



Všechny jsou samozřejmě vodotěsné. Kryty reproduktorů jsou 4x větší než u předchozího modelu, díky čemuž nabízejí plnější zvukový projev. Pro všechny modely je k dispozici audiosystém se šesti reproduktory ∞Infinity®, subwooferem o průměru 20,3 cm a zesilovačem s výkonem 368 W. Osmikanálový zesilovač má o šest kanálů víc a zároveň dvojnásobný výkon. Díky tomu si cestující ve voze Wrangler užijí krystalicky čistého zvuku.

Subwoofer je umístěn v zavazadlovém prostoru, kde je pro něj více místa. Zesilovač je vybaven elektronickými rozdělovači, které rozdělují nízké a střední tóny pro 16,5cm reproduktory a výhradně nízké tóny pro subwoofer. Vysoké frekvence jsou přiváděny k výškovým reproduktorům umístěným v přístrojové desce.

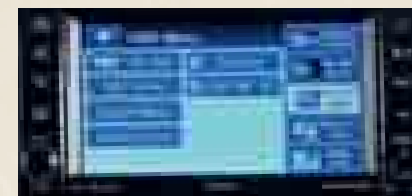

**NOVÝ MULTIMEDIÁLNÍ SYSTÉM** Na přání je pro Wrangler v nabídce multimediální systém Harman/Kardon® s rádiem, CD/DVD/MP3 přehrávačem, navigačním systémem s velkoplošným barevným dotykovým displejem, pevným diskem (HDD) s kapacitou 20 GB a funkcí Gracenote®, která umožňuje třídit a ukládat hudební skladby jako v jukeboxu. Na pevný disk je možné vložit informace prostřednictvím CD nebo portu USB 2.0. Na pevném disku jsou uložena data navigačního systému, který umožňuje navádění nejen podle zadané adresy, ale například také na bod daný souřadnicemi systému GPS. Různé cíle cesty a zajímavá místa lze do systému ukládat.

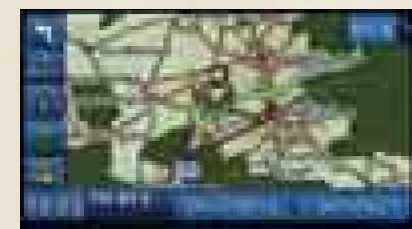

Na barevném dotykovém displeji s úhlopříčkou 16,5 cm lze pohodlně sledovat DVD filmy (pouze při stojícím vozidle). Displej zobrazuje 65 tisíc barev, což je podstatný rozdíl oproti 130 barvám předchozí generace tohoto systému.

<sup>®</sup> K dispozici bude později.

Jeep® Wrangler Rubicon s interiérem čalouněným látkou v barvě Medium Khaki.





**PROSTOR PRO PĚT CESTUJÍCÍCH.** Unlimited nabízí prostor pro pět cestujících díky rozvoru prodlouženému o téměř 32 centimetrů ve srovnání s modelem Unlimited 2006 (o 52,3 cm oproti dvou dveřovému modelu Wrangler 2007). Ve srovnání s modelem roku 2006 má zvětšený rozchod předních kol o 8,6 cm, což přináší nejen komfortnější jízdu, ale také zvýšenou stabilitu a prostornější interiér s možností převozu většího množství zavazadel.

**PRAKTICKÉ A TICHÉ KOBERCE.** Všechny modely mají podlahu čalouněnou vyjímatelnými „28gramovými“ koberci Dune, které jsou vybavené jak membránou odrážející zvuky, tak membránou zvuky pohlcující. Hluková izolace je proto na velmi vysoké úrovni. Čalounění podlahy je nyní šetřidílné, což usnadňuje jeho vyjímání v případě čištění. Doplnkové koberečky připevněné háčky jsou pro model Wrangler k dispozici na přání. Pro Wrangler Unlimited jsou k mání koberce pro přední a zadní sedadla.

**Vpravo:** 4dveřové provedení vozu Wrangler je vybaveno dělnými a sklopnými zadními sedadly. **Vpravo dole:** Interiér lze po vyjmutí čalounění a zátky v podlaze snadno vymýt. **Zcela vpravo dole:** Uložte vaše cennosti do zabezpečené schránky v podlaze prostoru pro zavazadla vozu Wrangler. Lze ji otevřít pouze po otevření samostatně uzamykatelných dveří v zádi vozu. **Dole:** Sklopná a výklopná zadní sedadla se sklápí opěrkami hlav.

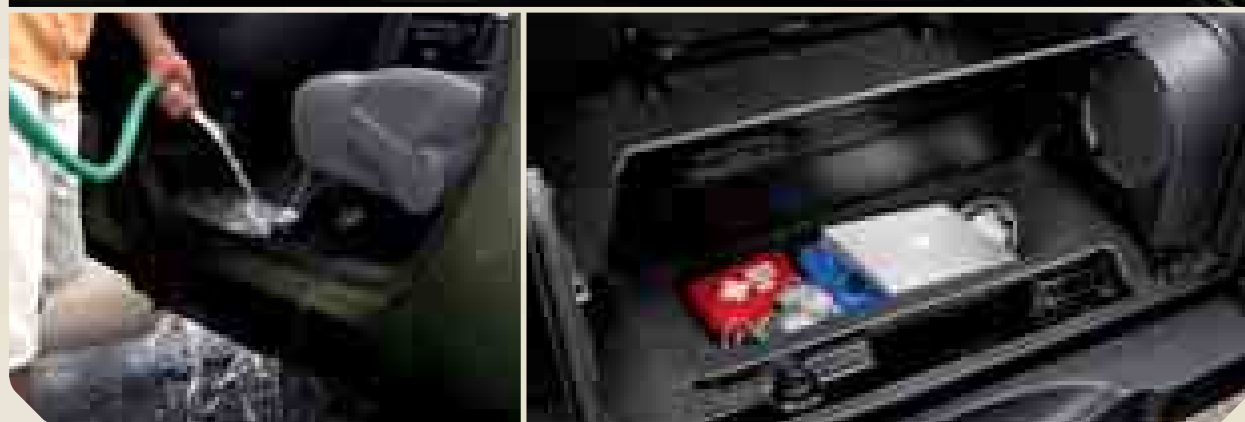

Jeep® Wrangler Unlimited Sport v barvě Jeep® Green Metallic a interiérem čalouněným látkou v barvě Medium Slate Gray.



<sup>(1)</sup>Nedostupné pro model Sahara.



Látkové čalounění „Everest/Wallace II“, ukázka v barvě Medium Slate Gray, možné také v barvě Medium Khaki | Standard u Wrangler Sport a Wrangler Unlimited Sport



Látkové čalounění „Canyons/Racine“ s YES Essentials®, ukázka v barvě Medium Khaki, možné také v barvě Medium Slate Gray | Standard u Wrangler Sahara, Wrangler Unlimited Sahara, Wrangler Rubicon a Wrangler Unlimited Rubicon

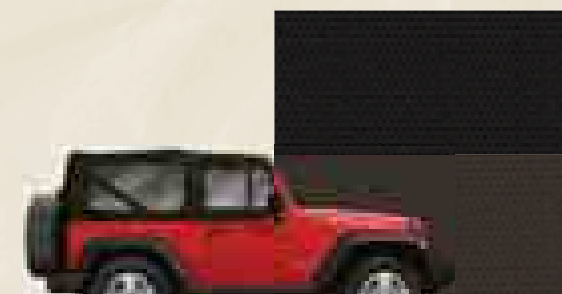

Soft Top – standardně u modelu Wrangler je střecha z námořní látky v barvě Black nebo Dark Khaki | Standard u Wrangler Unlimited a za příplatek u Wrangler je k dispozici exkluzivní Sunrider® Soft Top



Vyjímatelné bezrámové dveře – standard u Wrangler | Bezrámové dveře zahrnují manuální ovládání zámků a vyjímatelné plastické okno

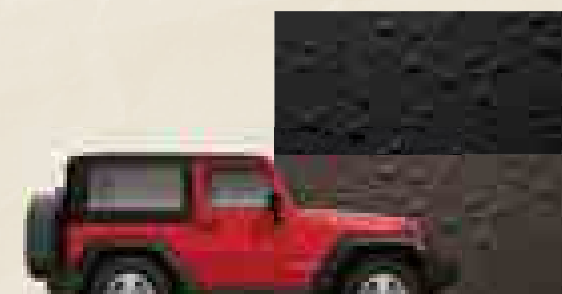

Hard Top „Freedom Top™“ – za příplatek u Wrangler a Wrangler Unlimited, v barvě Black nebo Dark Khaki | K dispozici k této výbavě je dále střecha „Dual Top“ – která nabízí kombinaci pevné střechy „Hard Top“ a složené látkové střechy „Sunrider“ Sof Top – volitelná dovybavení



Vyjímatelné plnohodnotné dveře s rámem | Za příplatek, standardně zahrnují manuální ovládání oken a zámků; dále je nabízen volitelný příplatkový paket plnohodnotných dveří – elektrické ovládání oken i zámků s dálkovými ovladači

**Volitelné disky z nabídky originálního Jeep příslušenství Mopar**



**16" stylový ocelový disk „Slot Spoke“**  
| Standard u Wrangler Sport a Wrangler Unlimited Sport



**16" disk z lehkých slitin „Tech Spoke Cast-Aluminium“ lakovaný ve stříbrné barvě Sparkle Silver**  
| Za příplatek u Wrangler Sport a Wrangler Unlimited Sport

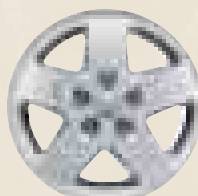

**17" disk z lehkých slitin „Moab Cast-Aluminium“ lakovaný ve stříbrné barvě Sparkle Silver**  
| Standard u Wrangler Sahara a Wrangler Unlimited Sahara



**17" disk z lehkých slitin „Moab Cast-Aluminium“**  
| Standard u Wrangler Rubicon a Wrangler Unlimited Rubicon



**18" disk z lehkých slitin „Gladiator Cast-Aluminium“ lakovaný ve stříbrné barvě Sparkle Silver**  
| Za příplatek u Wrangler Sahara a Wrangler Unlimited Sahara



**17" disk z lehkých slitin „Black and Silver Aluminium“**



**17" disk z lehkých slitin „Hulk“**

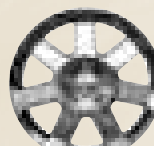

**18" disk z lehkých slitin „Chrome Cast-Aluminium“**



	3,8L V6	2,8L CRD
<b>MOTOR</b>		
Uspořádání	zážehový	vznětový
Uložení	vpředu, podélně	vpředu, podélně
Rozvod	OHV	2x OHC
Počet ventilů na válec	2	4
Katalyzátor	třícestný řízený katalyzátor – 2 lambda sondy	1 oxidační katalyzátor
Počet válců	6	4
Zdvihový objem [cm <sup>3</sup> ]	3778	2777
Vrtání x zdvih [mm]	87,5 x 101	94 x 100
Největší výkon / při otáčkách [kW (k) / 1/min]	146 (195) / 5000	130 (174) / 3800
Největší točivý moment / při otáčkách [Nm] [1/min]	315 / 4000	410 / 2000–2600 400 / 2000–2600
Kompresní poměr	9,6:1	17,0:1

**TYP**

Produkce CO <sub>2</sub> město [g/km]	425	385	387	336	280	319
Produkce CO <sub>2</sub> mimo město [g/km]	222	212	210	220	189	217
Produkce CO <sub>2</sub> kombinovaná [g/km]	296	273	275	263	223	255
Plnění	elektronické vstřikování – MPI			vstřikování – common rail diesel		
Zapalování	elektronické bezdotykové řízené mikroprocesorem			kompresní		
Mazání	tlakové oběžné s plnoprotokovým čističem oleje					
Alternátor	12 V / 160 A			12 V / 180 A		
Palivo	Natural 91			NM		

**PŘEVODOVÉ ÚSTROJÍ**

Druh	pohon všech kol					
Command-Trac® (není trvalý 4WD) polohy řízení	2WD, 4WD bez mezinápravového diferenciálu, 4WD s redukcí (2,72 : 1); řízení poloh ručně z místa řidiče za jízdy					
Rock-Trac® (není trvalý 4WD) polohy řízení (pouze pro model Rubicon)	2WD, 4WD bez mezinápravového diferenciálu, 4WD s redukcí (4,1 : 1), řízení poloh ručně z místa řidiče za jízdy					
Trakční systém	lamelový samosvorný diferenciál v zadní nápravě Trac-Lok®; pouze pro modely Rubicon uzávěrka diferenciálu Tru-Lok®					
Spojka	suchá hydraulicky ovládaná jednokotoučová s taliřovou pružinou a bezazbestovým obložení (pro mech. převodovky)					
Převodovka	mechanická 6st.	mechanická 6st.	automatická 4st.	mechanická 6st.	mechanická 6st.	automatická 5st.
Převodové stupně I.	4,46	4,46	2,84	4,46	4,46	3,00
Převodové stupně II.	2,61	2,61	1,57	2,61	2,61	1,67
Převodové stupně III.	1,72	1,72	1,00	1,72	1,72	1,00
Převodové stupně IV.	1,25	1,25	0,69	1,25	1,25	0,75
Převodové stupně V.	1,00	1,00	–	1,00	1,00	0,67
Převodové stupně VI.	0,84	0,84	–	0,84	0,84	–
Převodové stupně Z.	4,06	4,06	2,21	4,06	4,06	3,00
Stálý převod	4,10	3,21	4,10	4,10	3,21	4,10

**PODVOZEK**

Přední náprava	tuhá náprava se čtyřmi vodícími rameny, příčným zkrutným stabilizátorem a tlumičem řízení
Zadní náprava	tuhá náprava se čtyřmi vodícími rameny, příčným zkrutným stabilizátorem
Odpružení	vinutými pružinami a plynokapalinovými tlumiči

	3,8L V6	2,8L CRD
<b>Brzdy</b>	vpředu chlazené kotoučové, vzadu kotoučové nebo bubnové; kapalinové dvouokruhové, diagonálně propojené s podtlakovým posilovačem, ABS standardně na všech vozidlech	
Parkovací brzda	ruční mechanická na zadní kola – bubnová	
Řízení	šnekové s kuličkami a hydraulickým posilovačem poháněným od motoru	
Průměr otáčení [m]	10,36	
Disky kol	16 x 7", 17 x 7,5", 18 x 7,5" zális 44,45 mm	
Pneumatiky	245/75R16 111 S (vhodná pro sněhové řetězy) / P255/75R17 111 S / 255/70R18 111 S	

**KAROSERIE**

Druh	dvoudveřová čtyřmístná karoserie s rámem z obdélníkových profilů
Přední airbagy	řidiče a předního spolujezdce ve standardní výbavě
Boční airbagy	volitelné – v opěradlech sedáček
Předepínače bezpečnostních pásů	řidiče a předního spolujezdce ve standardní výbavě

**VNĚJŠÍ ROZMĚRY**

Délka [mm]	4223
Šířka (boční stupačky) [mm]	1873
Výška [mm]	1800–1840 (HARD TOP) / 1825–1865 (SOFT TOP)
Rozvor [mm]	2424
Úhel nájezdu / výjezdu [°]	36,4 / 29,8
Úhel přejezdu [°]	23,1
Světla výška (pod nápravami) [mm]	242,7 / 238,1 (pod přední / zadní nápravou)
Rozchod vpředu / vzadu [mm]	1572 / 1572

**VNITŘNÍ ROZMĚRY**

Objem zavazadlového prostoru [l]	141,6
Zadní sedadlo sklopené [l]	429,85
Zadní sedadlo demontované [l]	713,6

**HMOTNOSTI**

Provozní hmotnost (min. / max.) [kg]	1805 / 1955	1815 / 1965	1820 / 1930	1880 / 2025	1910 / 2050
Největší přípustná hmotnost max. [kg]	2220		2175	2501	
Nebrzděný / Brzděný přívěs max. [kg]	450 / 2000				

**NÁPLŇ**

Objem palivové nádrže [l]	70,0	66
Objem chladicí kapaliny [l]	12,5	12,6
Náplň oleje motoru [l]	5,7	5,7

**SERVISNÍ INTERVALY**

Pravidelné prohlídky [km]	12 000	20 000
Výměna oleje v motoru / převodovce [km]	12 000 / celoživotní	20 000 / celoživotní
Záruka [měs./km]	24 / bez omezení	
Záruka na lak / proti prorezivění [let]	2 / 7	

**JÍZDNÍ VÝKONY**

Nejvyšší rychlost [km/h]	180
--------------------------	-----

**SPOTŘEBA**

Město [l/100 km]	18,0	16,2	16,4	12,7	10,6	12,1
Mimo město [l/100 km]	9,3	8,9	8,8	8,3	7,1	8,2
Kombinovaná [l/100 km]	12,5	11,5	11,6	9,9	8,4	9,7



	3,8L V6			2,8L CRD		
<b>MOTOR</b>						
Uspořádání	zážehový			vznětový		
Uložení	vpředu, podélně			vpředu, podélně		
Rozvod	OHV			2 x OHC		
Počet ventilů na válec	2			4		
Katalyzátor	třícestný řízený katalyzátor – 2 lambda sondy			1oxidační katalyzátor		
Počet válců	6			4		
Zdvihový objem [cm <sup>3</sup> ]	3778			2777		
Vrtání x zdvih [mm]	87,5 x 101			94 x 100		
Největší výkon / při otáčkách [kW (k)] [1/min]	146 (195) / 5000			130 (174) / 3800		
Největší točivý moment / při otáčkách [Nm] [1/min]	315 / 4000			410 / 2000–2600 400 / 2000–2600		
Kompresní poměr	9,6:1			17,0:1		

**TYP**

Produkce CO <sub>2</sub> město [g/km]	430	385	395	343	281	332
Produkce CO <sub>2</sub> mimo město [g/km]	230	219	216	224	195	222
Produkce CO <sub>2</sub> kombinovaná [g/km]	304	280	282	268	227	263
Plnění	elektronické vstříkávání – MPI			vstříkávání – common rail diesel		
Zapalování	elektronické bezdotykové řízení mikroprocesorem			kompresní		
Mazání	tlakové oběžné s plnopřtokovým čističem oleje					
Alternátor	12 V / 160 A			12 V / 180 A		
Palivo	Natural 91			NM		

**PŘEVODOVÉ ÚSTROJÍ**

Druh	pohon všech kol					
Command-Trac® (není trvalý 4WD) polohy řízení	2WD, 4WD bez mezinápravového diferenciálu, 4WD s redukcí (2,72 : 1); řízení poloh ručně z místa řidiče za jízdy					
Rock-Trac® (není trvalý 4WD) polohy řízení (pouze pro model Rubicon)	2WD, 4WD bez mezinápravového diferenciálu, 4WD s redukcí (4,1 : 1), řízení poloh ručně z místa řidiče za jízdy					
Trakční systém	lamelový samosvorný diferenciál v zadní nápravě Trac-Lok®; pouze pro modely Rubicon, přední i zadní náprava, uzávěrka diferenciálu Tru-Lok®					
Spojka	suchá hydraulicky ovládaná jednotkotoučová s talířovou pružinou a bezazbestovým obložení (pro mech. převodovky)					
Převodovka	mechanická 6st.	mechanická 6st.	automatická 4st.	mechanická 6st.	mechanická 6st.	automatická 5st.
Převodové stupně I.	4,46	4,46	2,84	4,46	4,46	3,00
Převodové stupně II.	2,61	2,61	1,57	2,61	2,61	1,67
Převodové stupně III.	1,72	1,72	1,00	1,72	1,72	1,00
Převodové stupně IV.	1,25	1,25	0,69	1,25	1,25	0,75
Převodové stupně V.	1,00	1,00	–	1,00	1,00	0,67
Převodové stupně VI.	0,84	0,84	–	0,84	0,84	–
Převodové stupně Z.	4,06	4,06	2,21	4,06	4,06	3,00
Stálý převod	4,10	3,21	4,10	4,10	3,21	4,10

**PODVOZEK**

Přední náprava	tuhá náprava se čtyřmi vodícími rameny, příčným zkrutným stabilizátorem a tlumičem řízení
Zadní náprava	tuhá náprava se čtyřmi vodícími rameny, s příčným zkrutným stabilizátorem
Odpuzení	vinutými pružinami a plynokapalinovými tlumiči

	3,8L V6			2,8L CRD		
Brzdy	vpředu chlazené kotoučové, vzadu kotoučové nebo bubnové; kapalinové dvouokruhové, diagonálně propojené s podtlakovým posilovačem, ABS standardně na všech vozidlech					
Parkovací brzda	ruční mechanická na zadní kola – bubnová					
Řízení	šnekové s kuličkami a hydraulickým posilovačem poháněným od motoru					
Průměr otáčení [m]	12,25					
Disky kol	16 x 7", 17 x 7,5", 18 x 7,5" zális 44,45 mm					
Pneumatiky	245/75R16 111 S (vhodná pro sněhové řetězy) / P255/75R17 111 S / 255/70R18 111 S					

**KAROSERIE**

Druh	čtyřdveřová pětimístná karoserie s rámem z obdélníkových profilů
Přední airbagy	řidiče a předního spolujezdce ve standardní výbavě
Boční airbagy	volitelné – v opěradlech sedaček
Předepínací bezpečnostních pásů	řidiče a předního spolujezdce ve standardní výbavě

**VNĚJŠÍ ROZMĚRY**

Délka [mm]	4751
Šířka (boční stupačky) [mm]	1877
Výška [mm]	1800–1840 (HARD TOP) / 1825–1865 (SOFT TOP)
Rozvor [mm]	2947
Úhel nájezdu / výjezdu [°]	36,5 / 29,8
Úhel přejezdu [°]	19
Světlá výška (mezi nápravami) [mm]	242,7 / 238,1 (pod přední / zadní nápravou)
Rozchod vpředu / vzadu [mm]	1572 / 1572

**VNITŘNÍ ROZMĚRY**

Objem zavazadlového prostoru [l]	498
Zadní sedadla sklopená (2. řada) [l]	934,5
[l]	–

**HMOTNOSTI**

Provozní hmotnost (min. / max.) [kg]	1950 / 2115	1970 / 2125	2030 / 2175	2055 / 2185
Největší přípustná hmotnost max. [kg]	2450		2505	
Nebrzděný / Brzděný přívěs max. [kg]		450 / 3500		

**NÁPLNĚ**

Objem palivové nádrže [l]	85,0	
Objem chladicí kapaliny [l]	12,5	12,6
Náplň oleje motoru [l]	5,7	5,7

**SERVISNÍ INTERVALY**

Pravidelné prohlídky [km]	12 000	20 000
Výměna oleje v motoru/převodovce [km]	12 000 / celoživotní	20 000 / celoživotní
Záruka [měs./km]	24 / bez omezení	
Záruka na lak / proti prorezivění [let]	2 / 7	

**JÍZDNÍ VÝKONY**

Nejvyšší rychlost [km/h]	180
--------------------------	-----

**SPOTŘEBA**

Město [l/100 km]	18,0	16,2	16,7	13,0	10,7	12,6
Mimo město [l/100 km]	9,7	9,2	9,0	8,5	7,4	8,4
Kombinovaná [l/100 km]	12,8	11,8	11,9	10,0	8,6	9,9



Všechny fotografie a specifikace jsou platné v době publikace brožury. Přestože jsou všechny informace uvedeny s největším možným důrazem na správnost, naprostá přesnost nemůže být stoprocentně zaručena. DaimlerChrysler si vyhrazuje právo na změny nabízených modelů – kdykoliv bez předchozího upozornění – ve všech oblastech včetně cen, specifikací, barev či materiálů. Pro další informace kontaktujte svého prodejce. Jeep, Wrangler, Command-Trac, Rock-Trac, Freedom Top, Tru-Lok, Camp Jeep, Mopar a maska Jeep jsou majetkem společnosti DaimlerChrysler Corporation. YES Essentials je ochrannou známkou společnosti Milliken & Company. Sunrider je ochrannou známkou společnosti BesTop, Inc., KEVLAR je ochrannou známkou společnosti E.I. duPont de Nemours and Company. Warn je ochrannou známkou společnosti Warn Industries, Inc. ∞Infinity je ochrannou známkou společnosti Harman International Industries, Inc.

Jakmile Váš vůz Jeep dosáhne konce svého dlouhého a styluplného života, vezmeme jej od Vás zpět a postaráme se o jeho ekologickou likvidaci v souladu s evropskými předpisy o konci životního cyklu automobilů\*. Předtím si však se svým vozem užijete spoustu radosti a potěšení.

\* Jedná se o předpisy pro automobily s celkovou hmotností do 3,5 t. Všechny vozy Jeep již několik let splňují veškeré předpisy týkající se recyklace. Je k dispozici síť sběren, kde od Vás automobil na konci jeho životního cyklu odebereme a postaráme se o jeho ekologicky přívětivou recyklaci a likvidaci. Současně uvádíme, že množství recyklovatelných a obnovitelných dílů se díky našemu vývoji neustále zvyšuje. Díky tomu budou vozidla Jeep, připravena na splnění připravovaných náročnějších norem pro recyklaci. Doplňující informace získáte na tel.: 00800 1 777 7777.